

LAYERS

— DESIGN & MATERIAL CONNECTION



◆ CÆSAR ◆
C E R A M I C H E

INDICE

00	DESIGNING EXPERIENCES	PAG 2
01	DESIGN VALUE	PAG 4
02	MULTI - LAYERED TECHNOLOGIES	PAG 6
03	SETTINGS	PAG 8
04	TONES	PAG 22
05	FEATURES	PAG 46

**POSITIVE EFFECTS
AND SOCIAL NEEDS**



00
DESIGNING EXPERIENCES

LA SCINTILLA CREATIVA SI ORIENTA VERSO DIREZIONI NUOVE, E I LABORATORI PROGETTUALI APRONO LE PROPRIE PORTE E SI PONGONO IN ASCOLTO, FILTRANO E CATTURANO ESIGENZE ESTETICHE. IL GRÈS PORCELLANATO LAYERS CERCA IL CONTATTO CON L'UOMO E VUOLE RISPONDERE ALL'ESIGENZA SOCIALE DELLA RICERCA DEL COMFORT. OFFRE ALL'INDIVIDUO LA POSSIBILITÀ DI MUOVERSI IN UN CONTESTO ARCHITETTONICO UNICO E INEDITO. L'EFFETTO VISIVO È ACCATTIVANTE MA È ATTRAVERSO IL TATTO CHE SI POSSONO RAGGIUNGERE I PIÙ ENTUSIASMANTI PICCHI SENSORIALI.

THE CREATIVE SPARK POINTS TOWARDS NEW DIRECTIONS AND DESIGN LABORATORIES OPEN THEIR DOORS AND LISTEN, TO FILTER AND CAPTURE ALL AESTHETIC REQUIREMENTS. "LAYERS" PORCELAIN STONEWARE AIMS AT CONTACT WITH PEOPLE. ITS PURPOSE IS TO FULFIL A SOCIAL NEED, THE **SEARCH FOR COMFORT**. IT OFFERS INDIVIDUALS THE POSSIBILITY TO MOVE IN A NEW AND UNEXPECTED ARCHITECTURAL CONTEXT. THE VISUAL EFFECT IS CAPTIVATING BUT

TOUCH IS THE BEST WAY TO APPRECIATE THE MOST EXCITING SENSORY PEAKS. L'ÉTINCELLE CRÉATRICE PREND DE NOUVELLES DIRECTIONS, LES LABORATOIRES DE CONCEPTION OUVRENT LEURS PORTES POUR ÉCOUTER, FILTRER ET CAPTURER LES EXIGENCES ESTHÉTIQUES. LE GRÈS CÉRAME LAYERS CHERCHE LE CONTACT AVEC L'HOMME ET ENTEND SATISFAIRE L'EXIGENCE SOCIALE DE LA **RECHERCHE DU CONFORT**. IL OFFRE À L'INDIVIDU LA POSSIBILITÉ DE SE DÉPLACER DANS UN CONTEXTE ARCHITECTURAL UNIQUE ET INÉDIT. L'EFFET VISUEL EST SÉDUISANT MAIS C'EST LE **TOUCHER** QUI PERMET D'ÉPROUVER LES SENSATIONS LES PLUS ENTHOUSIASMANTES.

DIE KREATIVITÄT WENDET SICH NEUEN RICHTUNGEN ZU. PRODUKTENTWICKLER BEOBACHTEN, HÖREN ZU, LASSEN NEUE EINDRÜCKE AUF SICH WIRKEN UND NEHMEN ÄSTHETISCHE ANSPRÜCHE WAHR. DAS FEINSTEINZEUG LAYERS SUCHT DEN KONTAKT MIT DEM MENSCHEN UND WILL EINE ANTWORT AUF DEN GENERELLEN **WUNSCHNACHKOMFORT** GEBEN. ESERLAUBT, SICH IN EINEM EINZIGARTIGEN UND

NEUARTIGEN UMFELD ZU BEWEGEN. DIE OPTISCHE WIRKUNG IST FASZINIEREND UND ÜBER DIE HAPTİK WERDEN ZUSÄTZLICHE ASPEKTE DER RAUMGESTALTUNG WAHRGENOMMEN.

ТВОРЧЕСКАЯ ИСКРА ДВИЖЕТСЯ В НОВОМ НАПРАВЛЕНИИ, ПРОЕКТНЫЕ ЛАБОРАТОРИИ ОТКРЫВАЮТ СВОИ ДВЕРИ И ПРИСЛУШИВАЮТСЯ К ЭСТЕТИЧЕСКИМ ТРЕБОВАНИЯМ, УЛАВЛИВАЯ И ВОПЛОЩАЯ ИХ В ЖИЗНЬ. КЕРАМОГРАНИТ LAYERS ИДЕТ НА КОНТАКТ С ЧЕЛОВЕКОМ И СТАРАЕТСЯ ОТВЕЧАТЬ НА СОЦИАЛЬНУЮ НЕОБХОДИМОСТЬ, ВЫРАЖАЮЩУЮ **ПОИСК КОМФОРТА**. ЭТОТ МАТЕРИАЛ ПРЕДОСТАВЛЯЕТ ЧЕЛОВЕКУ ВОЗМОЖНОСТЬ ДВИГАТЬСЯ В НОВОМ И ОРИГИНАЛЬНОМ АРХИТЕКТУРНОМ ОКРУЖЕНИИ. ВИЗУАЛЬНЫЙ ЭФФЕКТ ОЧЕНЬ ПРИВЛЕКАТЕЛЬНЫЙ, ОДНАКО, САМЫЕ ИНТЕРЕСНЫЕ СЕНСОРНЫЕ ОЩУЩЕНИЯ МОЖНО ПОЛУЧИТЬ ТОЛЬКО **БЛАГОДАРЯ ОСЯЗАНИЮ**.



**THE SEARCH
FOR
COMFORT**

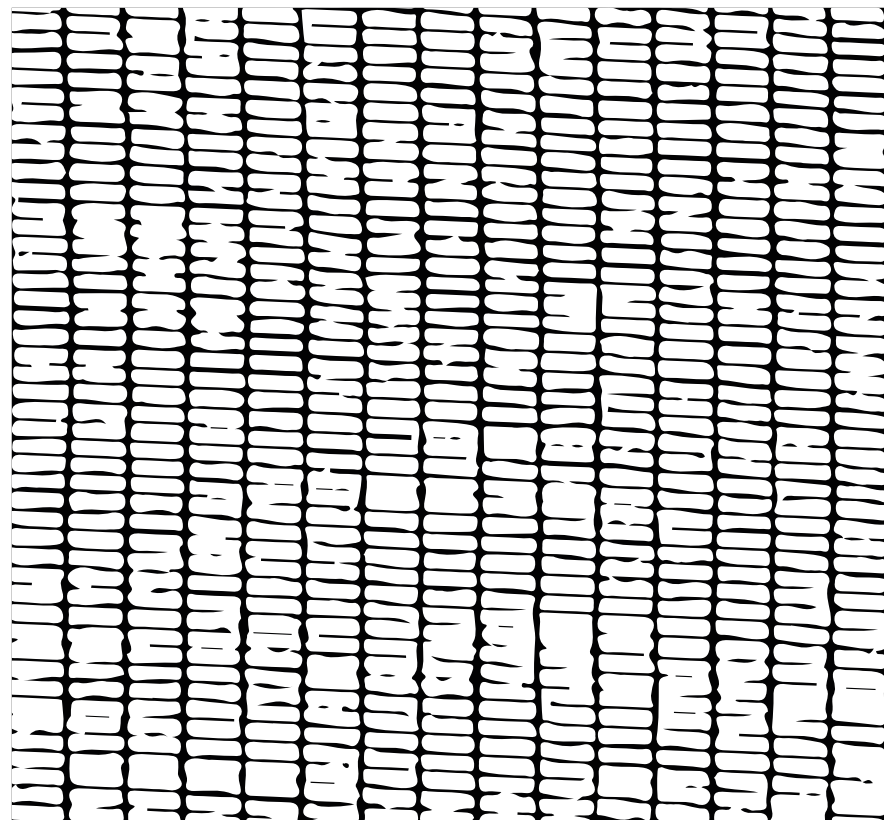

FUSION WITH FASHION
TREND RESEARCH

01 DESIGN VALUE

ATTORNO A LAYERS CONVERGONO MOLTEPLICI IMPULSI CREATIVI. LA COLLEZIONE RICERCA TENDENZE, SI LASCIA AFFASCINARE E COINVOLGERE DALLE CONTAMINAZIONI PROVENIENTI DAL MONDO DELLA MODA, ESTRAENDONE LA PARTE PIÙ PURA E NOBILE CHE È QUELLA DI LASCIARSI VIVIFICARE DA CIÒ CHE È BELLO. LAYERS È IL FRUTTO DELL'INTERAZIONE TRA LA SENSIBILITÀ ESTETICA DELL'UOMO E DELLA TECNOLOGIA CERAMICA. IL RISULTATO È UN PRODOTTO DAL DESIGN MATERICO E MINIMALE.

"LAYERS" IS AT THE CENTRE OF MANY CREATIVE IMPULSES. THE COLLECTION IS LOOKING FOR TRENDS, IT IS FASCINATED BY AND WILLING TO GET INVOLVED IN FUSION WITH THE **WORLD OF FASHION**. IT EXTRACTS THE MOST PURE AND NOBLE PART, WHICH IS ALLOWING BEAUTY TO BRING NEW LIFE. "LAYERS" IS THE OUTCOME OF THE INTERACTION BETWEEN THE AESTHETIC

SENSITIVITY OF MAN AND CERAMIC TECHNOLOGY. THE RESULT IS A PRODUCT WITH AN **ESSENTIAL AND SUBSTANTIAL DESIGN**.

DE NOMBREUSES IMPULSIONS CRÉATIVES SE CONCENTRENT AUTOUR DE LAYERS. LA COLLECTION RECHERCHE LES TENDANCES, SELAISSE SÉDUIRE PAR LES **CONTAMINATIONS** IS SUES DU **MONDE DE LA MODE** EN PRÉLEVANT LA PARTIE LA PLUS PURE ET LA PLUS NOBLE, À SAVOIR CELLE DE SE LAISSER VIVIFIER PAR CE QUI EST BEAU. LAYERS EST LE FRUIT DE L'INTERACTION ENTRE LA SENSIBILITÉ ESTHÉTIQUE DE L'HOMME ET DE LA TECHNOLOGIE CÉRAMIQUE. LE RÉSULTAT EST UN PRODUIT AU **DESIGN MATÉRIQUE ET MINIMAL**.

VIELSCHICHTIGE KREATIVE IMPULSE FLIEßEN IN LAYERS EIN. DIE KOLLEKTION GREIFT TRENDS AUF, LÄSST SICH FASZINIEREN UND MITREIßEN DURCH KONTAMINATIONEN

AUS DER MODE. UND MACHT SICH DEREN REINSTE UND EDELSTE ASPEKT ZU EIGEN: SICH DURCH DAS SCHÖNE AN SICH ZU ERHEBEN. LAYERS IST DAS ERGEBNIS DER INTERAKTION ZWISCHEN DER ÄSTHETISCHEN EMPFÄNGLICHKEIT DES MENSCHEN UND DER KERAMIKTECHNOLOGIE. DAS RESULTAT IST DURCH EIN MATERISCHES UND MINIMALISTISCHES DESIGN GEPRÄGT.

LAYERS ОБЪЕДИНЯЕТ МНОГОЧИСЛЕННЫЕ ТВОРЧЕСКИЕ ИМПУЛЬСЫ. ЭТА КОЛЛЕКЦИЯ ИЩЕТ ТЕНДЕНЦИИ, ЧЕРПАЕТ ВДОХНОВЕНИЕ И ЭМОЦИИ В **КОНТАМИНАЦИИ С МОДОЙ**, ПОЛУЧАЯ ИЗ НЕЕ САМЫЕ ЧИСТЫЕ И БЛАГОРОДНЫЕ ПРИНЦИПЫ, ТО ЕСТЬ, ЖИЗНЕННЫЙ ИМПУЛЬС ОТ КРАСОТЫ. LAYERS ЭТО ПЛОД ВЗАИМОДЕЙСТВИЯ ЭСТЕТИЧЕСКОЙ ВОСПРИИМЧИВОСТИ ЧЕЛОВЕКА И КЕРАМИЧЕСКОЙ ТЕХНОЛОГИИ. РЕЗУЛЬТАТ МАТЕРИАЛС **ФАКТУРНЫМ И МИНИМАЛИСТСКИМ ДИЗАЙНОМ**.





02 MULTI - LAYERED TECHNOLOGIES

LAYERS È ESPRESSIONE TECNOLOGICA DI ALTO LIVELLO CHE HA ALLA BASE UN DESIGN CHE NE ESALTA LE QUALITÀ TECNICHE E CHE MUOVE VERSO UN'ESTETICA NON FINE A SE STESSA. IL GRÈS PORCELLANATO HA NELLA RESISTENZA LE SUE CARATTERISTICHE INTRINSECHE, MA AL CONTEMPO È CAPACE DI EVOCARE SENSAZIONI OPPOSITE DI MORBIDEZZA E DELICATEZZA. LAYERS NON È SOLO UNA SUPERFICIE. ATTRAVERSO IL CONTATTO OFFRE LA SUA TRIDIMENSIONALITÀ, METTE IN LUCE TRACCE DI STRATIFICAZIONI MATERICHE SOVRAPPOSTE A GRAFISMI CHE SI FONDONO E SI CONFONDONO ANDANDO A CREARE UN'INESTRICABILE TRAMA TRA DESIGN E TECNOLOGIA.

"LAYERS" IS THE EXPRESSION OF A HIGH STANDARD OF TECHNOLOGY, WHICH IS BASED ON A DESIGN THAT ENHANCES THE TECHNICAL QUALITIES. WE ARE MOVING TOWARDS AESTHETICS THAT DO NOT END IN THEMSELVES. PORCELAIN STONWARE'S MOST DISTINCTIVE FEATURE IS ITS RESISTANCE BUT, AT THE SAME TIME, IT CAN BRING TO MIND SOFTNESS AND DELICACY. "LAYERS" IS NOT SIMPLY A SURFACE. TOUCHING IT ALLOWS YOU APPRECIATE ITS **THREE-DIMENSIONAL NATURE**. IT HIGHLIGHTS TRACES OF **LAYERS OF MATERIALS** MIXED

WITH DESIGNS THAT FUSE TOGETHER TO CREATE AN ENTANGLED **PATTERN** COMBINING DESIGN AND TECHNOLOGY.

LAYERSEXPRIMELATECNOLOGIEDEPOINTE BASÉE SUR UN DESIGN QUI EN EXALTE LES QUALITÉS TECHNIQUES ET S'ORIENTE VERS UNE ESTHÉTIQUE NE CONSTITUANT PAS UNE FIN EN SOI. LA RÉSISTANCE RÉVÈLE LES CARACTÉRISTIQUES INTRINSÈQUES DU GRÈS CÉRAME QUI EST ÉGALEMENT EN MESURE D'ÉVOQUER DES SENSATIONS OPPOSÉES TELLES QUE LA DOUCEUR ET LA DÉLICATESSE. LAYERS N'EST PAS TOUT SIMPLEMENT UNE SURFACE MAIS OFFRE, PAR LE CONTACT, SA **TRIDIMENSIONNALITÉ**, DÉVOILE DES TRACES DE **STRATIFICATIONS MATÉRIQUES** SUPERPOSÉES À DES GRAPHISMES QUI SE MÉLÈNT ET SE CONFONDENT POUR CRÉER UNE **TRAME** INEXTRICABLE ENTRE DESIGN ET TECHNOLOGIE.

LAYERS IST EIN GEHOBENER AUSDRUCK DER TECHNOLOGIE MIT EINEM DESIGN ALS GRUNDLAGE, DAS DIE TECHNISCHEN VORZÜGE UNTERSTREICHT UND EINE ÄSTHETIK ANSTREBT, DIE NICHT REINER SELBSTZWECK IST. FEINSTEINZEUG IST EIN SOLIDES UND BESTÄNDIGES MATERIAL PAR EXCELLENCE, ABER ZUGLEICH IN DER LAGE, AUCH SCHEINBAR DAZU

GEGENSÄTZLICHE EMPFINDUNGEN WIE WEICHHEIT UND ZARTHEIT ZU EVOZIEREN. LAYERS IST MEHR ALS EINE OBERFLÄCHE. BEI DER BERÜHRUNG ENTFALTET ES SEINE DREIDIMENSIONALITÄT, MACHT SPUREN **MATERISCHER SCHICHTBILDUNGEN** ERKENNBAR MIT GRAFIKEN ÜBERLAGERT, DIESE SCHMELZEN UND VERSCHMELZEN IN EIN UNAUFFLÖSLICHES **GEFLECHT** AUS DESIGN UND TECHNOLOGIE.

LAYERS ЯВЛЯЕТСЯ ТЕХНОЛОГИЧЕСКИМ МАТЕРИАЛОМ ВЫСШЕГО УРОВНЯ, В ОСНОВЕ КОТОРОГО ЛЕЖИТ ДИЗАЙН, ПОДЧЕРКИВАЮЩИЙ ЕГО ТЕХНИЧЕСКИЕ ХАРАКТЕРИСТИКИ И НАЦЕЛЕННЫЙ НА ЭСТЕТИКУ, КОТОРАЯ НЕ ЯВЛЯЕТСЯ САМОЦЕЛЬЮ. НЕСМОТРИ НА ТО, ЧТО ГЛАВНЫМ СВОЙСТВОМ КЕРАМОГРАНИТА ЯВЛЯЕТСЯ ПРОЧНОСТЬ, ОН УМЕЕТ ВЫЗЫВАТЬ ТАКЖЕ И СОВЕРШЕННО ПРОТИВОПОЛОЖНЫЕ ОЩУЩЕНИЯ, ТАКИЕ КАК МЯГКОСТЬ И НЕЖНОСТЬ. LAYERS ЭТО НЕ ПРОСТО КЕРАМИЧЕСКАЯ ПЛИТКА. ПРИКОСНОВЕНИЕ К НЕЙ ОТКРЫВАЕТ **ОБЪЕМНОСТЬ**, ПОДЧЕРКИВАЕТ **РАССЛОЕНИЕ МАТЕРИАЛА**, КОТОРЫЙ ПЕРЕКЛИКАЕТСЯ С ГРАФИЧЕСКИМИ ЭЛЕМЕНТАМИ, СМЕШИВАЮЩИМИСЯ ДРУГ С ДРУГОМ И СОЗДАЮЩИМИ СЛОЖНУЮ **КАНВУ** ДИЗАЙНА И ТЕХНОЛОГИИ.



FLOOR / WARM02 60X60

03
SETTINGS

03-a SETTING

LE SENSAZIONI NASCONO, I SENSI SI ACUISCONO. L'INDIVIDUO E LO SPAZIO CHE ABITA, S'INFLUENZANO E SI FONDONO IN ARMONIA. LAYERS È SORGENTE DI STILE, CANGIANZE, FAVILLE E BALENII CHE SI ALTERNANO ALLA VISTA NELLA SALA DA BAGNO INTIMA E RAFFINATA.

**MANIFESTAZIONE CONTEMPORANEA,
APPARIZIONE MODERNA.**

SENSATIONS ARE CREATED, OUR SENSES BECOME MORE ACUTE. INDIVIDUALS AND THE SPACE THEY LIVE IN FUSE TOGETHER IN HARMONY. "LAYERS" IS A SOURCE OF STYLE, OF IRIDESCENCE, OF GLIMMERING SPARKS AND TWINKLING LIGHTS THAT APPEAR AND DISAPPEAR IN AN INTIMATE AND REFINED BATHROOM.

CONTEMPORARY EXPRESSION, MODERN APPEARANCE.

LES SENSATIONS NAISSENT, LES SENS S'AIGUISSENT. L'INDIVIDU ET L'ESPACE QU'IL HABITE S'INFLUENCENT ET SE MÊLENT HARMONIEUSEMENT. LAYERS EST SOURCE DE STYLE, CHATOIEMENTS, ÉTINCELLES ET REFLETS QUI APPARAISSENT DE FAÇON ALTERNÉE DANS LA SALLE DE BAINS INTIME ET RAFFINÉE.

MANIFESTATION CONTEMPORAINE, APPARITION MODERNE.

EMPFINDUNGEN ENTSTEHEN, DIE SINNE VERFEINERN SICH. DER MENSCH UND SEINE RÄUMLICHKEITEN BEEINFLUSSEN SICH WECHSELSEITIG UND ERZEUGEN EINE NEUE HARMONIE. LAYERS IST EINE STILQUELLE, VOLLER SCHILLER UND LEUCHTENDEN FUNKEN, DIE SICH BEIM BETRACHTEN DES BEHAGLICHEN BADEZIMMERS ABWECHSELN.

ZEITGENÖSSISCHER AUSDRUCK, MODERNE ERSCHENUNG.

ПОЯВЛЯЮТСЯ ОЩУЩЕНИЯ, ЧУВСТВА СТАНОВЯТСЯ БОЛЕЕ ВОСПРИИМЧИВЫМИ. ЧЕЛОВЕК И ПРОСТРАНСТВО, В КОТОРОМ ОН ЖИВЕТ, ВЛИЯЮТ ДРУГ НА ДРУГА И ГАРМОНИЧНО СЛИВАЮТСЯ. LAYERS ЯВЛЯЕТСЯ ИСТОЧНИКОМ СТИЛЯ. ПЕРЕЛИВЫ, ИСКРЫ И БЛЕСКИ СМЕНЯЮТ ДРУГ ДРУГА В ЭТОЙ УЮТНОЙ И ИЗЫСКАННОЙ ВАННОЙ КОМНАТЕ.

НОВОЕ ВДОХНОВЕНИЕ, ВОПЛОЩЕНИЕ СОВРЕМЕННОСТИ.



FLOOR / COLD01 60X60
WALL / COLD01 60X60 - COLD02 60X60
FURNITURE BY CLOS / ANIMA GRAPHITE SILK



FLOOR / WIRE00 60X60

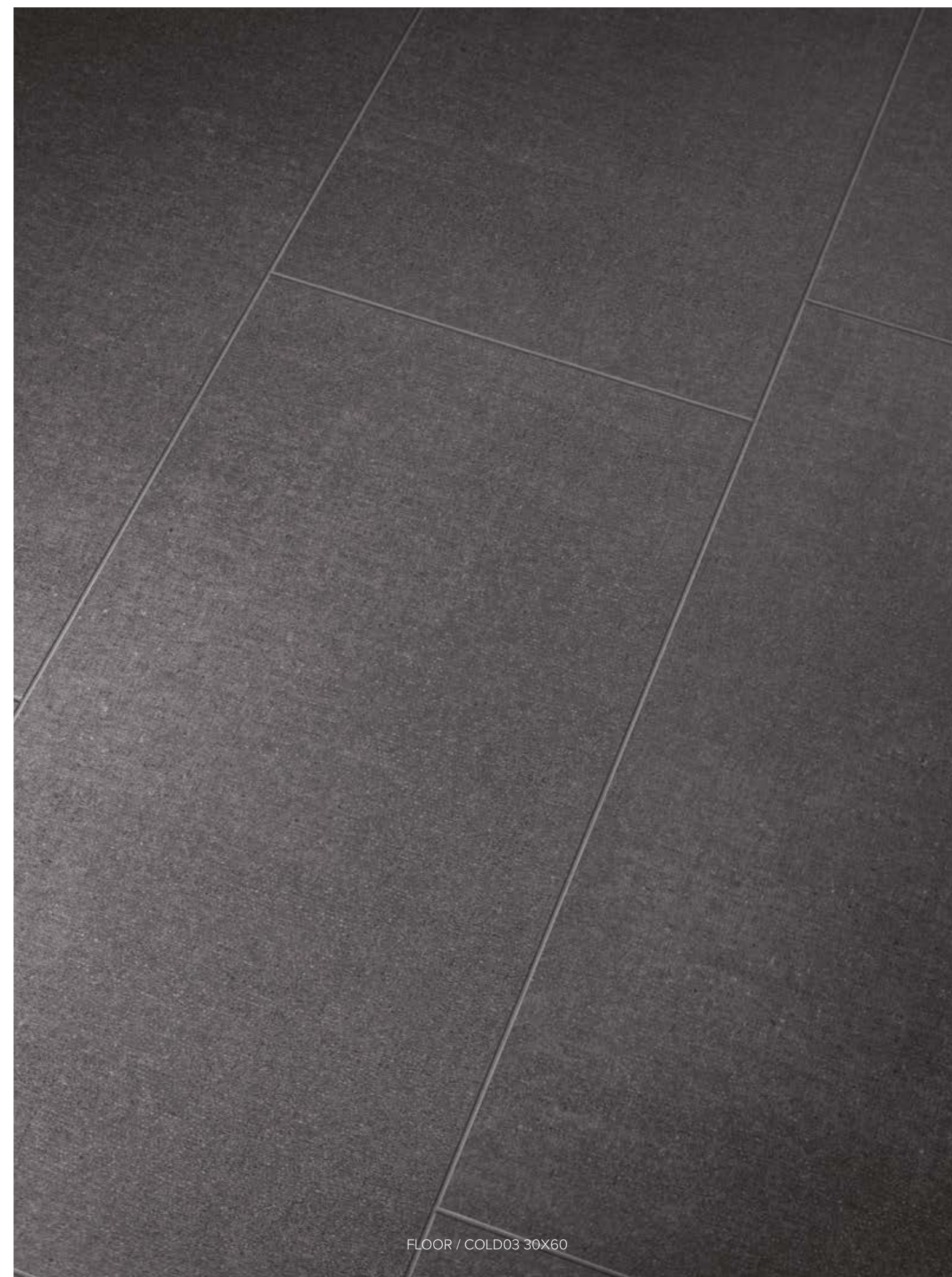

FLOOR / COLD03 30X60

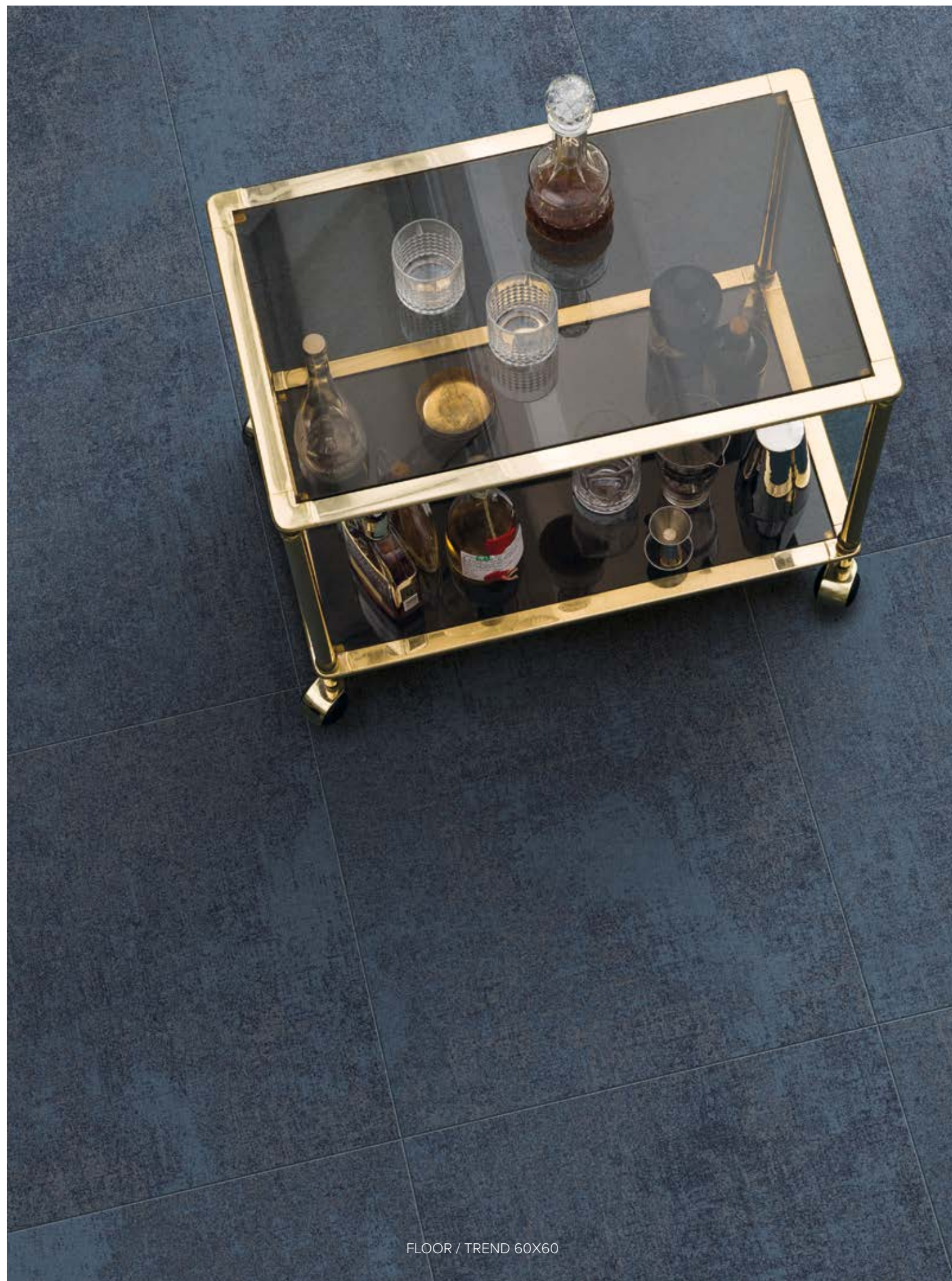

FLOOR / TREND 60X60

03-b SETTING

STONALIZZI LIEVI. CONTRASTI DOLCI. I TRATTI DI LAYERS BRILLANO QUANDO CATTURANO LA LUCE, SCINTILLANO COME FILIGRANE NEL GRES. L'ABITAZIONE, ATTRAVERSO LE SUPERFICI È PERVASA DA UNA CERAMICA NUOVA CHE PARLA UN LINGUAGGIO ARCHITETTONICO INNOVATIVO E INEDITO.

POESIA DELLA MATERIA.

MINOR DIFFERENCES IN TONE. SUBTLE CONTRASTS. THE PATTERNS OF "LAYERS" SHINE WHEN THEY CAPTURE THE LIGHT, THEY SHIMMER LIKE FILIGREE IN THE STONEWARE. THANKS TO THE SURFACES, OUR HOMES ARE PERVADED BY A NEW DIMENSION OF CERAMICS, WHICH SPEAKS AN ARCHITECTURAL LANGUAGE THAT IS BOTH INNOVATIVE AND UNPRECEDENTED.

POETRY OF MATERIAL.

VARIABILITÉS CHROMATIQUES LÉGÈRES. CONTRASTES DOUX. LES TRAITS DE LAYERS BRILLENT LORSQU'ILS CAPTURENT LA LUMIÈRE, RESPLENDISSENT TELS DES FILIGRANES DANS LE GRÈS. L'HABITATION EST IMPRÉGNÉE, À TRAVERS SES SURFACES, PAR UNE NOUVELLE CÉRAMIQUE QUI PARLE UN LANGAGE ARCHITECTURAL INNOVANT ET INÉDIT.

POÉSIE DE LA MATIÈRE.

LEICHTE FARBNUANCIERUNGEN. SANFTE KONTRASTE. DIE OBERFLÄCHEN VON LAYERS LEUCHTEN, WENN SIE DAS LICHT EINFANGEN UND FUNKELN WIE FILIGRAN. DER WOHNRAUM WIRD VON NEUEN KERAMISCHEN OBERFLÄCHEN ERFÜLLT, DIE SICH DURCH EINE INNOVATIVE, UNGEWÖHNLICHE ARCHITEKTONISCHE SPRACHE AUSDRÜCKEN.

POESIE DER MATERIE.

ЛЕГКАЯ ЦВЕТОВАЯ НЕОДНОРОДНОСТЬ. МЯГКИЙ КОНТРАСТ. ТЕКСТУРА ПЛИТКИ LAYERS БЛЕСТИТ, КОГДА ОНА УЛАВЛИВАЕТ СВЕТ, СВЕРКАЯ КАК ФИЛИГРАНЬ В КЕРАМОГРАНИТЕ. ПОВЕРХНОСТИ ДОМА ОБЛИЦОВЫВАЮТСЯ НОВЫМ КЕРАМИЧЕСКИМ ИЗДЕЛИЕМ, ВЫРАЖАЮЩИМ ИННОВАЦИОННЫЙ И ОРИГИНАЛЬНЫЙ АРХИТЕКТУРНЫЙ ЯЗЫК.

ПОЭЗИЯ МАТЕРИИ.

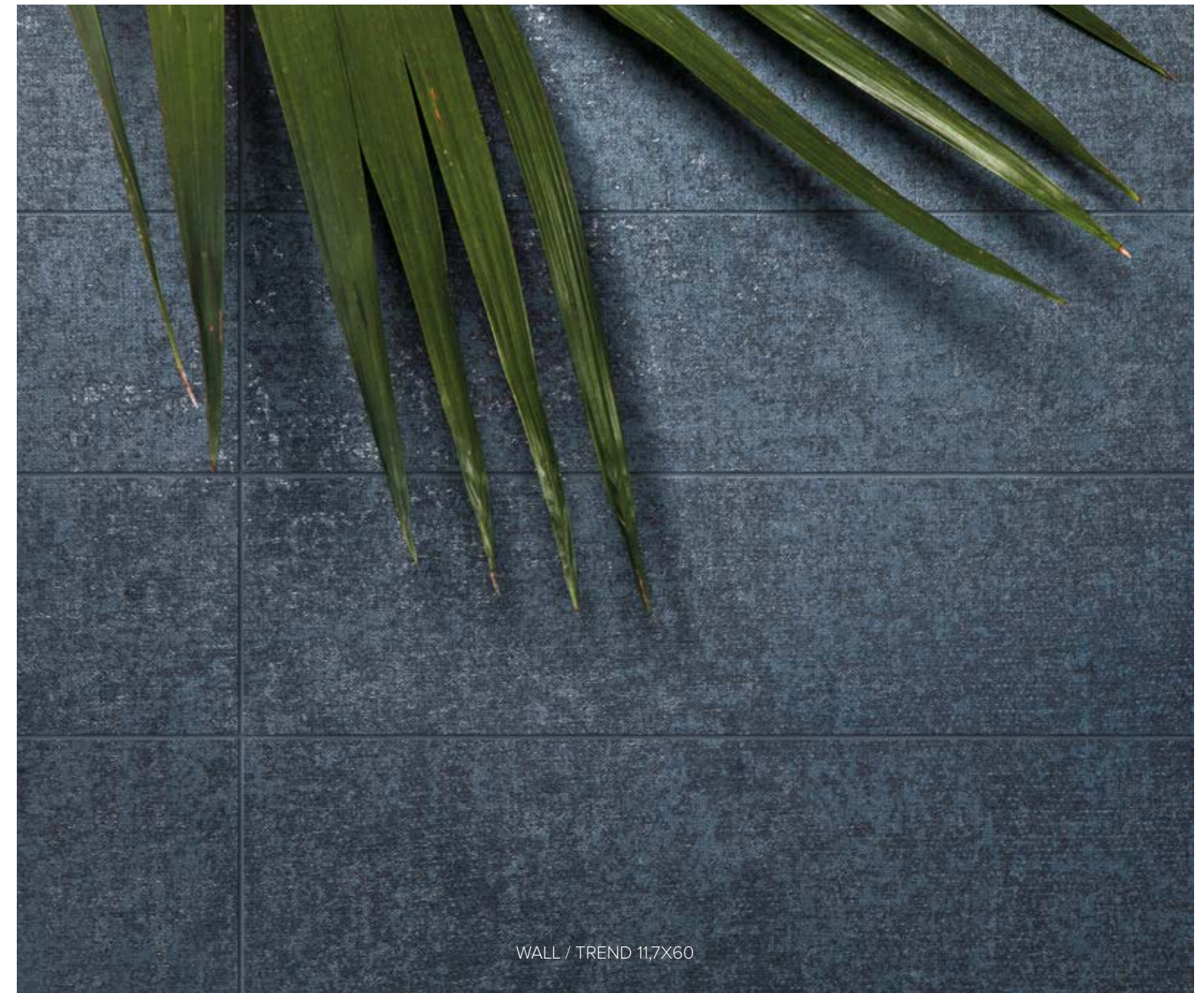

WALL / TREND 11,7X60



FLOOR / COLD02 60X60

03-c SETTING

OMBRE. PENOMBRE. TAGLI DI LUCE. TUTTO CONTRIBUISCE QUANDO LA SUPERFICIE VIVE. LAYERS È DESIGN PURO, RISULTATO DELLA PIÙ ELEVATA ESPRESSIONE TECNICA CERAMICA. IL GRÉS PORCELLANATO ARREDA CON ELEGANZA E OGNI ZONA DELLA CASA S'ADORNA.

UNA NUOVA FILOSOFIA CERAMICA VESTE LE STANZE.

SHADOWS. SEMI-DARKNESS. CUTS OF LIGHT. EVERYTHING PLAYS A PART WHEN A SURFACE COMES TO LIFE. "LAYERS" IS PURE DESIGN, THE RESULT OF THE HIGHEST EXPRESSION OF CERAMIC TECHNOLOGY. PORCELAIN STONEWARE FURNISHES WITH ELEGANCE AND EVERY AREA OF YOUR HOME BECOMES MORE BEAUTIFUL.

A NEW PHILOSOPHY OF CERAMICS ADORNS YOUR ROOMS.

OMBRES. PÉNOMBRES. FAISCEAUX LUMINEUX. TOUT ENTRE EN JEU LORSQUE LA SURFACE VIT. LAYERS EST DESIGN PUR, FRUIT DE LA PLUS HAUTE EXPRESSION TECHNIQUE CÉRAMIQUE. LE GRÉS CÉRAME DÉCORE AVEC ÉLÉGANCE ET CHAQUE ESPACE DE LA MAISON SE FAIT BEAU.

UNE NOUVELLE PHILOSOPHIE CÉRAMIQUE HABILLE LES PIÈCES.

SCHATTEN. HALBSCHATTEN. LICHTLINIEN. ALLES VERMENGST SICH UND TRÄGT DAZU BEI, DAMIT EINE FLÄCHE LEBENDIG WIRD. LAYERS IST DESIGN PUR, ERGEBNIS DES HÖCHSTEN TECHNISCHEN NIVEAUS DER KERAMIK. FEINSTEINZEUG GESTALTET MIT ELEGANZ UND JEDER BEREICH DER WOHNUNG WIRD INS RECHTE LICHT GESETZT.

EINE NEUE KERAMIKPHILOSOPHIE KLEIDET DEN RAUM.

ТЕНЬ, ПОЛУТЕНЬ, СВЕТОВЫЕ ЭФФЕКТЫ. ВСЕ ЭЛЕМЕНТЫ ПРИНИМАЮТ УЧАСТИЕ В ОЖИВЛЕНИИ ПОВЕРХНОСТИ. LAYERS - ЭТО ВЫРАЖЕНИЕ ЧИСТОГО ДИЗАЙНА, РЕЗУЛЬТАТ САМЫХ ПЕРЕДОВЫХ ТЕХНИЧЕСКИХ ДОСТИЖЕНИЙ В ПРОИЗВОДСТВЕ КЕРАМИКИ. КЕРАМОГРАНИТ ЭЛЕГАНТНО ОФОРМЛЯЕТ ЖИЛЬЕ, УКРАШАЯ ВСЕ ПОМЕЩЕНИЯ.

НОВАЯ КЕРАМИЧЕСКАЯ ФИЛОСОФИЯ ПРИМЕНЕНА К ИНТЕРЬЕРАМ.



FLOOR / WARM02 60X60
WALL / BLANK00 60X60 - WARM01 60X60

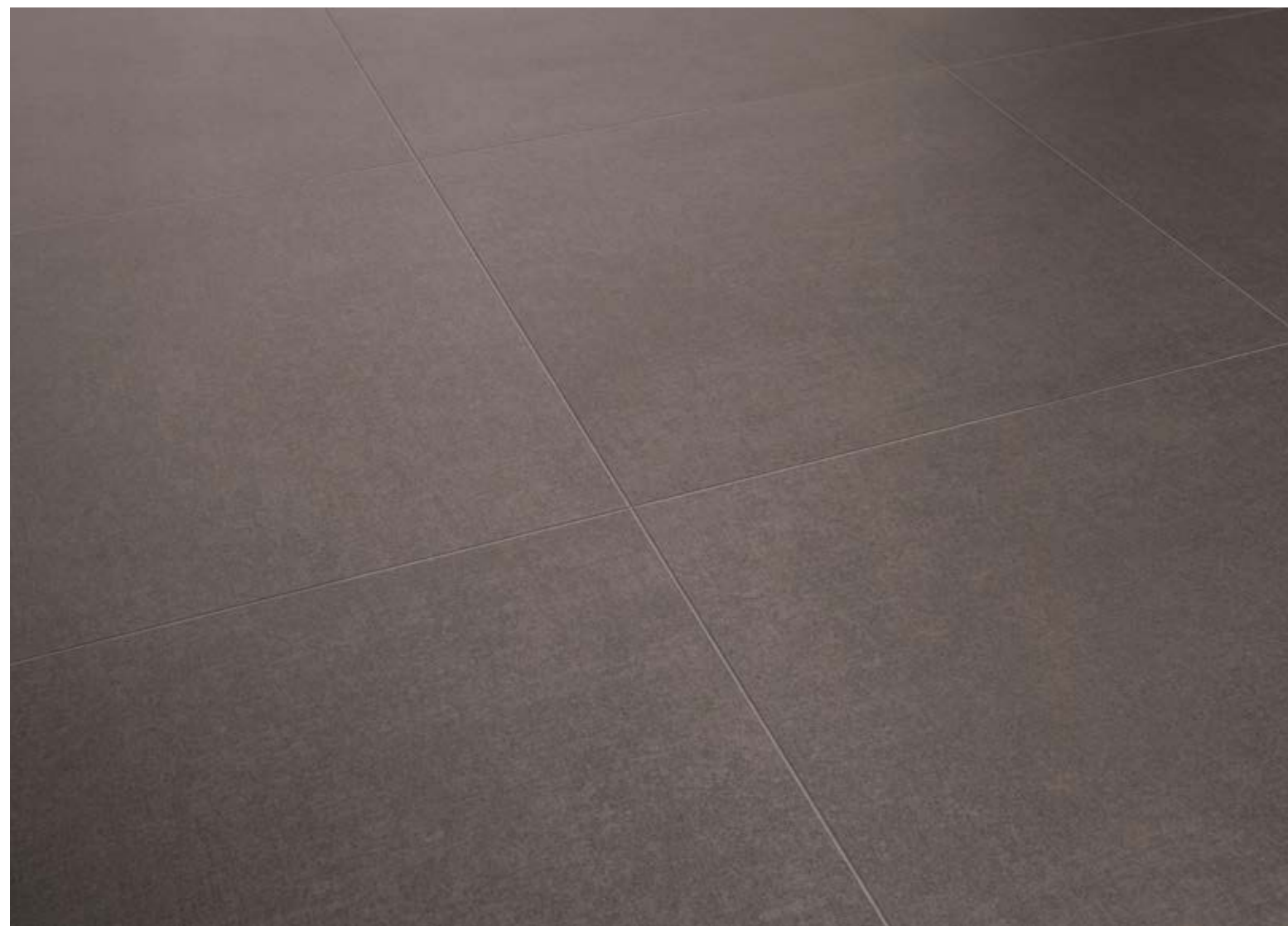

FLOOR / WARM02 60X60



FLOOR / WARM02 60X60
WALL / WIRE01/COLD01 60X60

04
TONES





COLOUR WARM03

Naturale, Monocalibro, rettificato e squadrato.
 Matt, Rectified, squared, one caliber. Naturel, Rectifié et mis d'équerre.
 Natur, Ein kaliber, rektifiziert und rechtwinkelig. Матовая,
 Ретифицированная, одного калибра.

SEPIA SCURO, PROFONDO, PER I PIÙ
 RAFFINATI AMBIENTI.

SÉPIA FONCÉ, PROFOND, POUR LES
 ESPACES LES PLUS RAFFINÉS.

ГЛУБОКИЙ, ТЕМНЫЙ ЦВЕТ СЕПИЯ - ДЛЯ
 САМЫХ ИЗЫСКАННЫХ ИНТЕРЬЕРОВ.

DARK SEPIA, DEEP, FOR THE MOST REFINED
 ENVIRONMENTS.

TIEFES, DUNKLES SEPIA FÜR NOBEL
 WIRKENDE RÄUME.

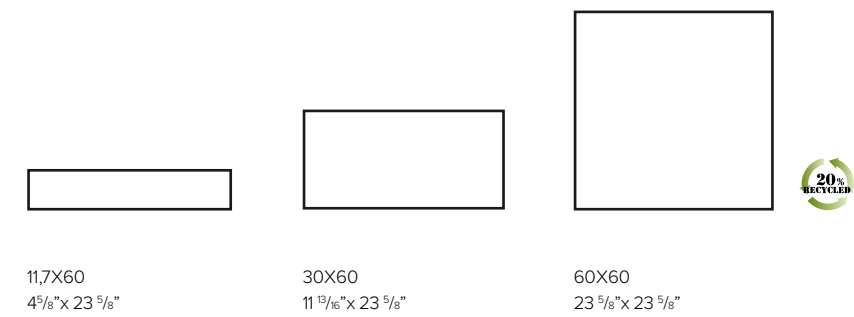

V1
 Aspetto uniforme. Le differenze tra i pezzi sono minime.
 Uniform aspect. Slight shade variations among the pieces.
 Aspect uniforme. Les différences entre les pièces sont minimales.
 Gleichmäßiges Erscheinungsbild. Minimale Unterschiede
 der Teile. Однородный вид. Разница между плитками
 минимальная.



COLOUR WARM02

Naturale, Monocalibro, rettificato e squadrato.
Matt, Rectified, squared, one caliber. Naturel, Rectifié et mis d'équerre.
Natur, Ein kaliber, rektifiziert und rechtwinkelig. Матовая,
Ретифицированная, одного калибра.

COLOR CASTAGNA DAL CARATTERE
APPASSIONATO E DECISO.

COULEUR CHÂTAIGNE AU CARACTÈRE
FORT ET PASSIONNÉ.

КАШТАНОВЫЙ ЦВЕТ ВЫРАЖАЕТ
ТЕМПЕРАМЕНТНЫЙ И РЕШИТЕЛЬНЫЙ
ХАРАКТЕР.

CHESTNUT BROWN WITH ITS PASSIONATE
AND BOLD CHARACTER.

KRÄFTIGES, INTENSIVES KASTANIENBRAUN.

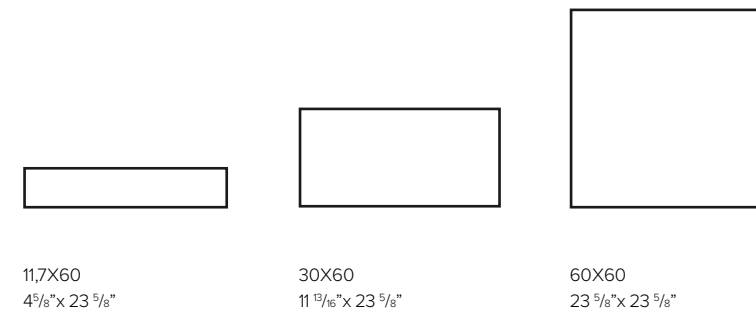

V1
Aspetto uniforme. Le differenze tra i pezzi sono minime.
Uniform aspect. Slight shade variations among the pieces.
Aspect uniforme. Les différences entre les pièces sont minimes.
Gleichmäßiges Erscheinungsbild. Minimale Unterschiede
der Teile. Однородный вид. Разница между плитками
минимальная.



COLOUR WARM01

Naturale, Monocalibro, rettificato e squadrato.
 Matt, Rectified, squared, one caliber. Naturel, Rectifié et mis d'équerre.
 Natur, Ein kaliber, rektifiziert und rechtwinkeling. Матовая,
 Ретифицированная, одного калибра.

RILASSANTE BEIGE, ACCOGLIENTE, INTIMO
 E RIPOSANTE.

BEIGE RELAXANT, ACCUEILLANT, INTIME ET
 REPOSANT.

БЕЖЕВЫЙ ЦВЕТ - УЮТНЫЙ,
 РАССЛАБЛЯЮЩИЙ, ПРИВЕТЛИВЫЙ.

RELAXING BEIGE, COSY, INTIMATE AND
 REFRESHING.

ENTSPANNENDES, BEHAGLICHES BEIGE.
 EINFACH ERHOLUNG.

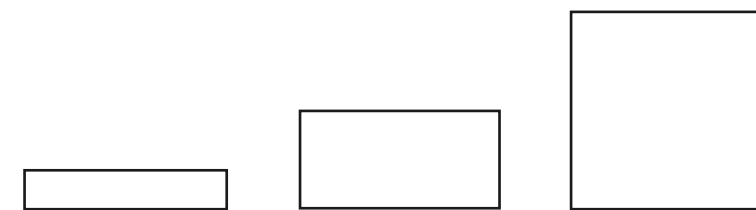

11,7X60
 4 5/8" x 23 5/8"

30X60
 11 9/16" x 23 5/8"

60X60
 23 5/8" x 23 5/8"



V1
 Aspetto uniforme. Le differenze tra i pezzi sono minime.
 Uniform aspect. Slight shade variations among the pieces.
 Aspect uniforme. Les différences entre les pièces sont minimes.
 Gleichmäßiges Erscheinungsbild. Minimale Unterschiede
 der Teile. Однородный вид. Разница между плитками
 минимальная.



COLOUR BLANK00

Naturale, Monocalibro, rettificato e squadrato.
 Matt, Rectified, squared, one caliber. Naturel, Rectifié et mis d'équerre.
 Natur, Ein kaliber, rektifiziert und rechtwinkelig. Матовая,
 Ретифицированная, одного калибра.

BIANCO COTONE DAI RIFLESSI PERLATI E ALTA LUMINOSITÀ.

BLANC COTON AUX REFLETS PERLÉS ET HAUTE LUMINOSITÉ.

БЕЛЫЙ ЦВЕТ ХЛОПКА ОБЛАДАЕТ ПЕРЛАМУТРОВЫМИ ОТБЛЕСКАМИ И НАПОЛНЯЕТ СВЕТОМ.

COTTON WHITE, WITH PEARLY REFLECTIONS AND A PARTICULARLY LUMINOUS APPEAL.

BAUMWOLLWEISS MIT PERLREFLEXEN UND GROßER LEUCHTKRAFT.

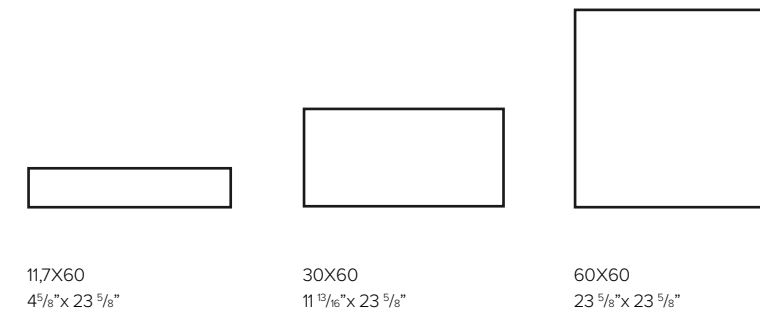

V1
 Aspetto uniforme. Le differenze tra i pezzi sono minime.
 Uniform aspect. Slight shade variations among the pieces.
 Aspect uniforme. Les différences entre les pièces sont minimes.
 Gleichmäßiges Erscheinungsbild. Minimale Unterschiede der Teile. Однородный вид. Разница между плитками минимальная.



COLOUR COLD01

Naturale, Monocalibro, rettificato e squadrato.
 Matt, Rectified, squared, one caliber. Naturel, Rectifié et mis d'équerre.
 Natur, Ein kaliber, rektifiziert und rechtwinkelig. Матовая,
 Ретифицированная, одного калибра.

GRIGIO CHIARO IN PERFETTO EQUILIBRIO
 DI TONALITÀ.

GRIS CLAIR AUX TONALITÉS EN PARFAIT
 ÉQUILIBRE.

СВЕТЛО-СЕРЫЙ ЦВЕТ СОЗДАЕТ
 ОТЛИЧНОЕ РАВНОВЕСИЕ ОТТЕНКОВ.

LIGHT GREY, A PERFECT BALANCE OF
 TONES.

HELLGRAU. IN PERFEKTEM, FARBlichem
 GLEICHGEWICHT.

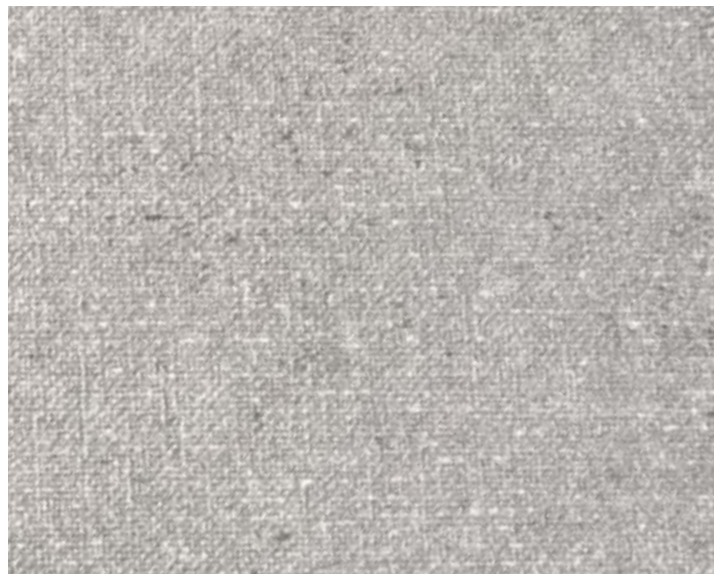
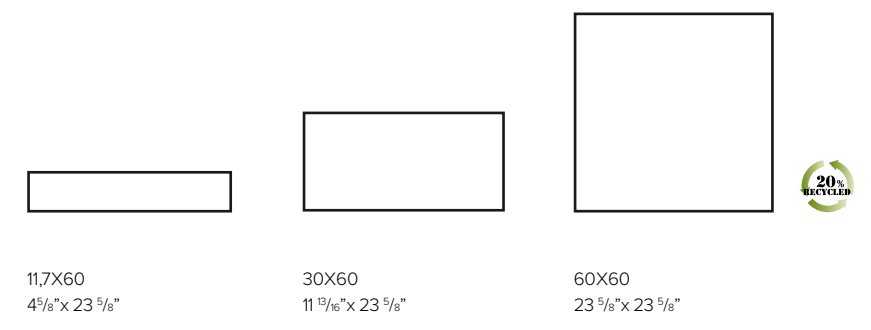

V1
 Aspetto uniforme. Le differenze tra i pezzi sono minime.
 Uniform aspect. Slight shade variations among the pieces.
 Aspect uniforme. Les différences entre les pièces sont minimales.
 Gleichmäßiges Erscheinungsbild. Minimale Unterschiede
 der Teile. Однородный вид. Разница между плитками
 минимальная.



COLOUR COLD02

Naturale, Monocalibro, rettificato e squadrato.
Matt, Rectified, squared, one caliber. Naturel, Rectifié et mis d'équerre.
Natur, Ein kaliber, rektifiziert und rechtwinkelig. Матовая,
Ретифицированная, одного калибра.

GRIGIO SCURO, UN CLASSICO MODERNO E
CONTEMPORANEO.

GRIS FONCÉ, UN CLASSIQUE MODERNE ET
CONTEMPORAIN.

ТЕМНО-СЕРЫЙ ЦВЕТ - ЭТО
СОВРЕМЕННАЯ КЛАССИКА.

DARK GREY, A MODERN AND
CONTEMPORARY CLASSIC.

DUNKELGRAU, EIN MODERNER UND
ZEITGEMÄßER KLASSIKER.

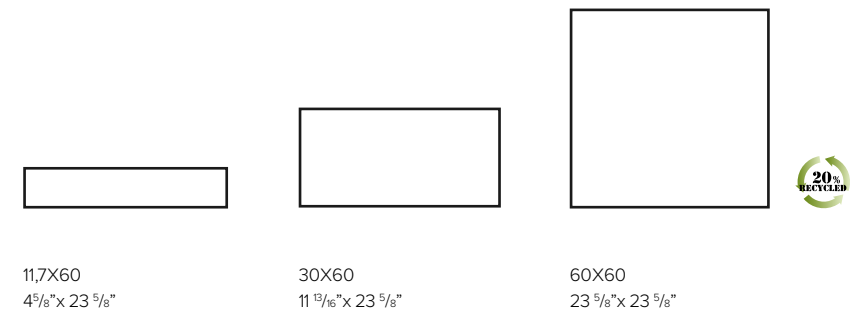

V1

Aspetto uniforme. Le differenze tra i pezzi sono minime.
Uniform aspect. Slight shade variations among the pieces.
Aspect uniforme. Les différences entre les pièces sont minimales.
Gleichmäßiges Erscheinungsbild. Minimale Unterschiede
der Teile. Однородный вид. Разница между плитками
минимальная.



COLOUR COLD03

Naturale, Monocalibro, rettificato e squadrato.
Matt, Rectified, squared, one caliber. Naturel, Rectifié et mis d'équerre.
Natur, Ein kaliber, rektifiziert und rechtwinkelig. Матовая,
Ретифицированная, одного калибра.

NUANCE ANTRACITE DOVE LO SCURO
INIZIA A SCHIARIRE.

NUANCE ANTHRACITE OÙ LA COULEUR
FONCÉE S'ÉCLAIRCIT.

АНТРАЦИТОВЫЕ ОТТЕНКИ, В КОТОРЫХ
ТЕМНЫЕ ТОНА НАЧИНАЮТ СВЕЛЕТЬ.

A SHADE OF CHARCOAL GREY, IN WHICH THE
DARKER ACCENT BEGINS TO LIGHTEN UP.

ANTHRAZIT-NUANCEN, WO DAS DUNKEL
AUFZUHELLEN BEGINNT.

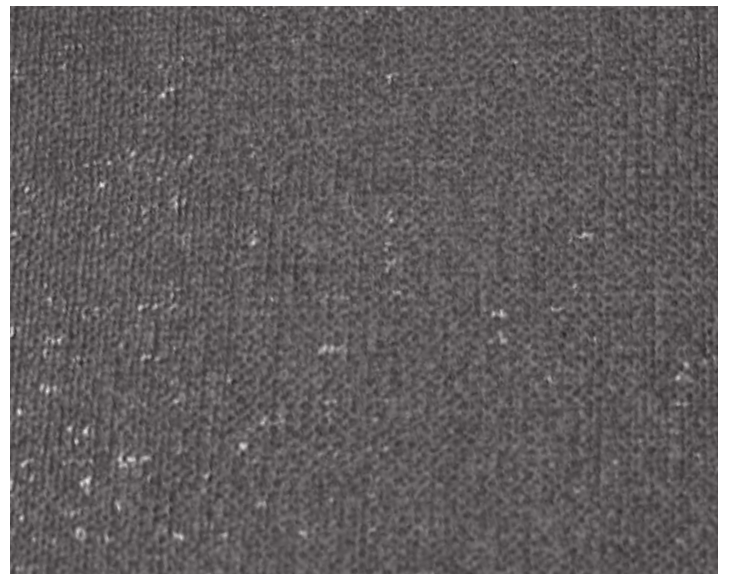
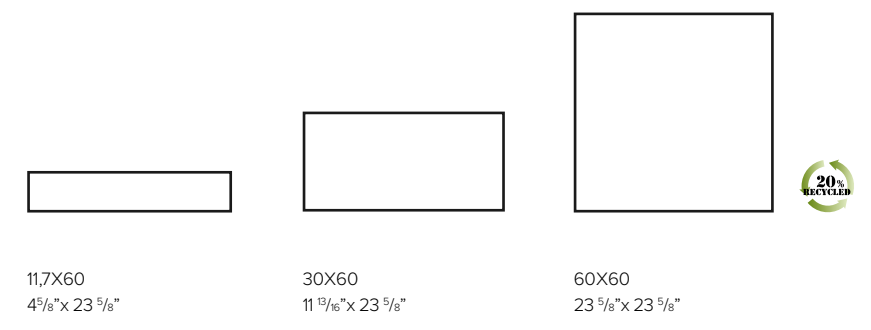

V1

Aspetto uniforme. Le differenze tra i pezzi sono minime.
Uniform aspect. Slight shade variations among the pieces.
Aspect uniforme. Les différences entre les pièces sont minimales.
Gleichmäßiges Erscheinungsbild. Minimale Unterschiede
der Teile. Однородный вид. Разница между плитками
минимальная.



COLOUR TREND

Naturale, Monocalibro, rettificato e squadrato.
 Matt, Rectified, squared, one caliber. Naturel, Rectifié et mis d'équerre.
 Natur, Ein kaliber, rektifiziert und rechtwinkelig. Матовая,
 Ретифицированная, одного калибра.

COLORE CHE DECORA , COLORE DI COULEUR QUI DÉCORE, COULEUR
 TENDENZA. TENDANCE.

ЦВЕТ ДЕКОРА, ЦВЕТ МОДЫ.

COLOURS THAT DECORATE, TREND- FARBE IST DEKORATION UND TREND.
 SETTING COLOUR.

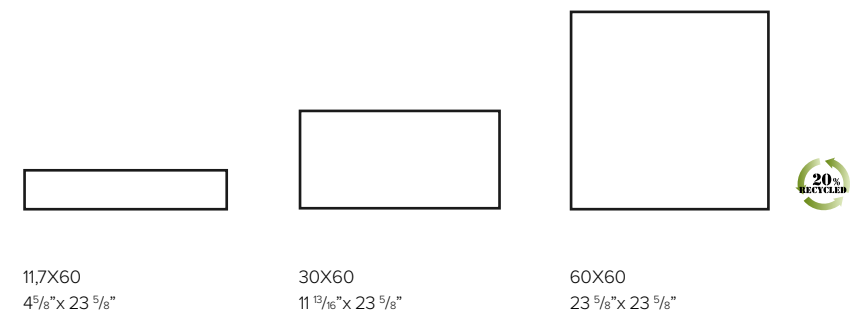

V1
 Aspetto uniforme. Le differenze tra i pezzi sono minime.
 Uniform aspect. Slight shade variations among the pieces.
 Aspect uniforme. Les différences entre les pièces sont minimales.
 Gleichmäßiges Erscheinungsbild. Minimale Unterschiede
 der Teile. Однородный вид. Разница между плитками
 минимальная.

DECOR WIRE00

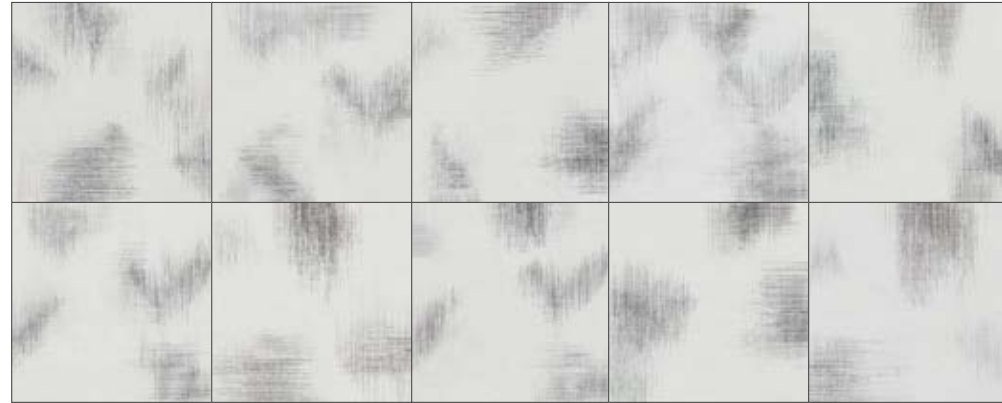

PATTERN VARIATIONS

INTRECCI FINI E MINUZIOSI IN ARMONICA IRREGOLARITÀ.

SUBTLE AND DETAILED INTERTWINING
FOR A HARMONIOUSLY IRREGULAR TEXTURE.

ENCHEVÊTEMENTS FINS ET MINUTIEUX HARMONIEUX DANS
LEURS IRRÉGULARITÉS.

FEINE, MINUZIOSE VERSCHLINGUNGEN
IN HARMONISCHER UNREGELMÄßIGKEIT.

ТОНКИЕ И ЕДВА ОЩУТИМЫЕ ПЕРЕПЛЕТЕНИЯ СОЗДАЮТ
ГАРМОНИЧНУЮ НЕОДНОРОДНОСТЬ.

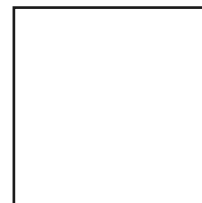

60X60
23 5/8" x 23 5/8"

Naturale, Monocalibro, rettificato e squadrato.
Matt, Rectified, squared, one caliber. Naturel, Rectifié et mis d'equerre.
Natur, Ein kaliber, rektifiziert und rechtwinkeling. Матовая,
Рети фицированная, одного калибра.



DECOR WIRE01

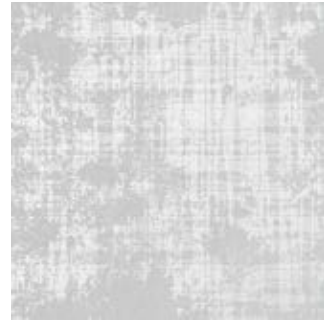

WIRE01/COLD01



WIRE01/BLANK00

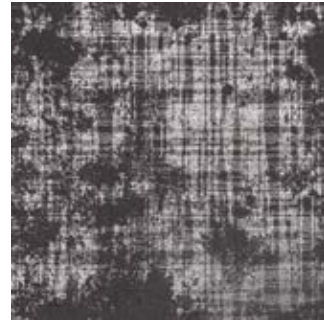

WIRE01/WARM03



WIRE01/TREND

SUPERFICIE DOVE EMERGONO VIVACI E LUMINOSE FILIGRANE MATERICHE.

SURFACE FROM WHICH LIVELY AND LUMINOUS MATERIAL FILIGREE EMERGES.

SURFACE CARACTÉRISÉE PAR DES FILIGRANES MATIÉRISTES VIFS ET LUMINEUX.

EINE OBERFLÄCHE AUF DER LEBENDIGE UND LEUCHTENDE FILIGRANE MATERIE ENTSTEHEN.

ПОВЕРХНОСТИ, НА КОТОРЫХ ВСПЛЫВАЮТ ЯРКИЕ И СВЕТЛЫЕ УЗОРЫ МАТЕРИАЛА.

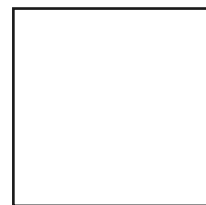

60X60
23 5/8" x 23 5/8"

Naturale, Monocalibro, rettificato e squadrato.
Matt, Rectified, squared, one caliber. Naturel, Rectifié et mis d'equerre.
Natur, Ein kaliber, rektifiziert und rechtwinkeling. Матовая,
Рети фицированная, одного калибра.



DECOR WIRE03

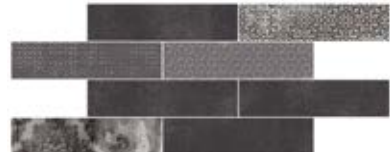

WIRE03/WARM03



WIRE03/BLANK00



WIRE03/COLD01

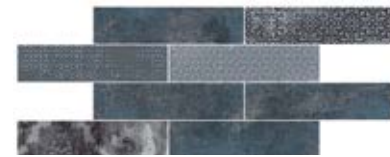

WIRE03/TREND

Utilizzabile solamente per rivestimenti interni.
To be used only as indoor wall cladding.
A poser seulement comme revêtement d'intérieurs.
Kann nur für Innenverkleidungen verwendet werden.
Пригодны только для внутренней настенной облицовки.



30X60
11 13/16" x 23 5/8"



FLOOR/VIBE QUERCIA 20X120
WALL/WIRE03 COLD 01

LA GAMMA

RANGE - GAMME - PRODUKTANGEBOT - ГАММА

	60x60 cm 23 ⁵ / ₈ "x 23 ⁵ / ₈ "	30x60 cm 11 ¹³ / ₁₆ "x 23 ⁵ / ₈ "	11,7x60 cm 4 ⁵ / ₈ "x 23 ⁵ / ₈ "
WARM03	●	●	●
WARM02	●	●	●
WARM01	●	●	●
BLANK00	●	●	●
COLD01	●	●	●
COLD02	●	●	●
COLD03	●	●	●
TREND	●	●	●

● Naturale, Monocalibro, rettificato e squadrato. Matt, Rectified, squared, one caliber. Naturel, Rectifié et mis d'équerre. Natur, Ein kaliber, rektifiziert und rechtwinkelig. Матовая, Ретифицированная, одного калибра.

	Battiscopa - Bullnose Plinthe - Sockel - Плинтус 7,2x60 cm 2 ¹³ / ₁₆ "x 23 ⁵ / ₈ "	Scalino - Step tread Nez de marche - Stufe Colto-Art Фронтальная ступень 33x60 cm 13"x 23 ⁵ / ₈ "	Angolare - Step tread corner Pièce angulaire - Stufenecke Угловая ступень 33x33 cm 13"x 13"
WARM03	●	●	●
WARM02	●	●	●
WARM01	●	●	●
BLANK00	●	●	●
COLD01	●	●	●
COLD02	●	●	●
COLD03	●	●	●
TREND	●	●	●

** Disponibile solo su richiesta .
Manufactured only upon special request .
Seulement sur demande .
Nur auf Anfrage .
производится только по заказу

V1 Aspetto uniforme. Le differenze tra i pezzi sono minime.
Uniform aspect. Slight shade variations among the pieces. Aspect uniforme. Les différences entre les pièces sont minimes. Gleichmäßiges Erscheinungsbild. Minimale Unterschiede der Teile.
Однородный вид. Разница между плитками минимальная.

IMBALLI

PACKAGING - CONDITIONNEMENT - VERPACKUNGS - EINHEITEN - УПАКОВКА

IMBALLI - Packaging - Conditionnement - Verpackungs-Einheiten - УПАКОВКА

	Formato - Size - ФОРМАТ		Scatola - Box - Boîte - Karton - КОРОБКА			Pallet - Palette - ПАЛЛЕТА		
	CM	INCHES	PZ	MQ	KG	SC	MQ	KG
NATURALE - MATT - NATUREL NATUR - МАТОВАЯ	60x60	23 ⁵ / ₈ "x23 ⁵ / ₈ "	4	1,44	-22,80	30	43,20	-684
	30x60	11 ¹³ / ₁₆ "x23 ⁵ / ₈ "	7	1,26	25,00	40	50,40	-1.000
	11,7x60	4 ⁵ / ₈ "x23 ⁵ / ₈ "	7	0,4914	-11,48	64	31,4496	-734,72

AVVERTENZE

WARNINGS - WARNINGS - AVERTISSEMENTS - ПРЕДУПРЕЖДЕНИЯ

Si raccomanda l'utilizzo di una fuga di 2/3 mm al fine di semplificare le operazioni di posa e ottimizzare la naturalezza del risultato finale. We recommend you a 2/3 mm grout joint to simplify the laying and optimize the naturalness of the final result. Un joint de 2/3 mm est conseillé afin de simplifier les opérations de pose et optimiser l'effet naturel du résultat final. Es wird empfohlen mit einer Fuge von 2/3 mm zu arbeiten, um am nd eden Verlegevorgang zu vereinfachen und die bestmögliche Natürlichkeit der Arbeit zu erzielen. Для облегчения операций укладки и повышения натуральности вида конечного результата рекомендуется выполнять шов шириной 2-3 мм.

Al fine di facilitare la manutenzione ordinaria si raccomanda di effettuare un lavaggio acido dopo 48 ore dalla stuccatura con un acido specifico per grès porcellanato. In order to favour the ordinary maintenance procedures, it is recommended to carry out an acid wash of the surface after 48 hours from grout filling using an acid agent specific for porcelain stoneware tiles. Afin de faciliter l'entretien ordinaire de votre carrelage, nous vous conseillons de le laver 48 heures après le colmatage des joints, avec un acide spécifique pour grès cérame. Um die Instandhaltung zu erleichtern, empfiehlt es sich 48 Stunden nach der Stuckatur mit einer sauren Lösung speziell für Feinsteinzeug zu waschen. Чтобы упростить уход за плиткой, спустя 48 часов после затирки швов рекомендуется выполнить обработку кислотным продуктом, пригодным для керамогранита.

Ceramiche Caesar si riserva il diritto di apportare in qualsiasi momento modifiche o variazioni ai prodotti presenti in questo catalogo. Ceramiche Caesar reserves the right to change the products presented in this catalogue at any time. Ceramiche Caesar se réserve à tout moment la faculté d'apporter des modifications ou des variations sur les produits présentés sur ce catalogue. Die Firma Ceramiche Caesar behält sich das Recht vor, jederzeit Änderungen an den in Katalog aufgeführten Produkten vorzunehmen. Ceramiche Caesar оставляет за собой право в любой момент вносить изменения в характеристики изделий, содержащихся в настоящем каталоге.

Le tonalità dei campioni sono da considerarsi puramente indicative. Tones of samples are indicative - Les tonalités des échantillons sont purement indicatives. Die farbtöne der Muster sind als rein indicativ zu betrachten - Тона образцов ориентировочные.

CARATTERISTICHE TECNICHE

TILE PERFORMANCE DATA - CARACTERISTIQUE TECHNIQUE
TECHNISCHE DATEN - ТЕХНИЧЕСКАЯ ХАРАКТЕРИСТИКА

Classificazione secondo EN ISO 14411 ISO 13006 annesso G gruppo Bla con E ≤0,5% - Classification in accordance with EN ISO 14411 ISO 13006 annex G standards Bla with E ≤ 0,5%
Classification selon EN ISO 14411 ISO 13006 annexe G groupe Bla avec E ≤0,5% - Klassifizierung gemäß EN ISO 14411 ISO 13006 anlage G Gruppe Bla mit E ≤0,5%
Классификация в соответствии с EN ISO 14411 ISO 13006, приложение G, стандарт Bla, где E ≤0,5%

	CARATTERISTICA TECNICA - TILE PERFORMANCE DATA - CARACTERISTIQUE TECHNIQUE - TECHNISCHE DATEN ТЕХНИЧЕСКАЯ ХАРАКТЕРИСТИКА	NORMA - NORMS NORME NORM - НОРМА	VALORE * MEDIO "CAESAR" - AVERAGE "CAESAR" VALUE * VALEUR * MOYEN "CAESAR" "CAESAR" DURCHSCHNITTSWERT *СРЕДНЕЕ ЗНАЧЕНИЕ "CAESAR" *
	Dimensione - Size Dimension - Abmessungen Размер	ISO 10545-2	Conforme - In accordance
	Assorbimento d'acqua* - Water absorption* Absorption d'eau* - Wasseraufnahme* - % Поглощения воды*	ISO 10545-3	≤ 0,1%
	Resistenza alla flessione* - Bending strength* Résistance à la flexion* - Biegezugfestigkeit* - Упругость*	ISO 10545-4	Conforme - In accordance
	Resistenza all'abrasione profonda* - Deep scratch resistance* Résistance à l'abrasion profonde* - Widerstand gegen Tiefenverschleiß* Устойчивость к глубокому истиранию*	ISO 10545-6	≤ 145 mm³
	Coefficiente di dilatazione termica lineare* Thermal linear expansion coefficient* Coefficient de dilatation thermique linéaire* Koeffizient der linearen thermischen Dehnung* Кoeffициент линейного теплового	ISO 10545-8	= 7 (10 ⁻⁶ °C ⁻¹)
	Resistenza agli sbalzi termici* - Thermal shock resistance* Résistance aux écarts de température* - Temperaturwechsel Beständigkeit* Устойчивость к тепловому перепаду*	ISO 10545-9	Resistente - Resistant Résistante - Beständig Стойкий
	Dilatazione all'umidità* - Expansion in humidity* Dilatation à l'humidité* - Feuchtigkeitsausdehnung* Расширение в условиях влажности*	ISO 10545-10	≤ 0,1 (mm/m)
	Resistenza al gelo* - Frost resistance Résistance au gel - Frostbeständigkeit Морозостойчивость*	ISO 10545-12	Resistente - Resistant Résistante - Beständig Стойкий
	Resistenza all'attacco chimico * - Resistance to chemical attack • Résistance à l'attaque chimique • - Beständigkeit gegen Chemikalien • Устойчивость к химическому воздействию •	ISO 10545-13	Resistente - Resistant Résistante - Beständig Стойкий
	Resistenza alle macchie* - Resistance to stains* Résistance aux taches* - Fleckenbeständigkeit* - Устойчивость к образованию пятен*	ISO 10545-14	Pulibile - Cleanable Nettoyable - Leicht zu reinigen Чистящийся
	Resistenza allo scivolamento** - Slip resistance** Résistance au glissement** - Rutschhemmende Eigenschaft** Сопrotивление скольжению**	DIN 51130-51097	60x60 - 30x60 - 11,7x60 R10
		▲ DCOF	Conforme - In accordance
	Spessore nominale - Nominal Thickness Épaisseur nominale - Nominalstärke Номинальная толщина		60x60 - 30x60 - 11,7x60 9,5 mm

* Valori medi riferiti agli ultimi due anni di produzione e relativi alla finitura naturale del prodotto - Average values referred to the last two years of production and related to the matt finish of the product - Valeurs moyennes des deux dernières années de production et relatifs à la finition naturelle du produit - Durchschnittswerte, die sich auf die letzten zwei Produktionsjahre beziehen und auf die matte Oberflächse - Средние значения относятся к последним двум годам производства и натуральной отделке поверхности.

** Valori relativi alla finitura naturale del prodotto ed a test effettuati da laboratori esterni accreditati, disponibili in azienda; ci rendiamo disponibili alla verifica dell'eventuale lotto interessato all'acquisto.
As far as values relating to the matt finish of the product and to tests carried out by certified external laboratories whose results are available upon request at Headoffice, we are willing to check the lot you are interested in purchasing.
Valeurs se référant à la finition naturelle du produit selon des tests effectués par des laboratoires extérieurs accrédités et à la disposition de toute personne intéressée auprès de nos bureaux, nous sommes disponibles pour le contrôle de l'éventuel lot concerné par l'achat.
Werte bezogen auf das natürliche Produktfinish und in anerkannten externen Labors geprüft, im Unternehmen erhältlich; für eventuelle Prüfungen der zu erwerbenden Warenposten stehen wir gern zur Verfügung.
Значения, касающиеся натуральных характеристик изделий и тестов, выполненных внешними авторизованными лабораториями, имеются в компании. Мы готовы выполнить проверку партии товара, которую намереваетесь приобрести.

● Per prodotti chimici di uso domestico e additivi per piscina - For domestic chemicals and swimming pool additives - Pour produits chimiques à usage domestique et additifs pour piscines
Für chemische Produkte für den Hausgebrauch und Schwimmbadzusätze - Для бытовых химикатов и добавок для бассейнов.

▲ Valore minimo richiesto ANSI A137.1 - 2012 > 0,42 - Minimum Value Required ANSI A137.1 - 2012 > 0,42 - Valeur Minimum Demandée ANSI A137.1 - 2012 > 0,42 - Erforderlicher Mindestwert ANSI A137.1 - 2012 > 0,42 - Минимальное требуемое значение ANSI A137.1 - 2012 > 0,42

MADE IN ITALY. UN VALORE COMPLETO.

MADE IN ITALY. A COMPLETE VALUE. - MADE IN ITALY. UNE VALEUR COMPLETE.
MADE IN ITALY. EIN ECHTER WERT. - СДЕЛАНО В ИТАЛИИ. ВСЕОХВАТЫВАЮЩАЯ ЦЕННОСТЬ.

Dal 1988 noi di Ceramiche Caesar produciamo grès porcellanato di altissima qualità rigorosamente "Made in Italy", frutto di tecnologie all'avanguardia e investimenti costanti per offrirvi prodotti sicuri ed ecosostenibili, sviluppati nel rispetto dell'ambiente e delle persone che lavorano con noi.

Perseguiamo l'eccellenza estetica oltre che tecnica, facendo tesoro della nostra visione globale e della nostra cultura di design. Ci impegniamo a curare nel dettaglio tutte le fasi di lavoro ed a comunicare con chiarezza l'origine dei nostri prodotti, garantendo rispetto e trasparenza massimi verso rivenditori e consumatori finali.

Chi sceglie Ceramiche Caesar è quindi certo di acquistare prodotti italiani realizzati con materie prime sicure, da maestranze altamente qualificate che operano nelle migliori condizioni di lavoro possibili, utilizzando processi a ridotto impatto ambientale.

At Ceramiche Caesar, we have been producing strictly "Made in Italy", high quality porcelain tiles since 1988, the result of cutting-edge technologies and constant investment to offer you safe, eco-sustainable products, developed with respect for the environment and the people who work with us.

We pursue both aesthetic and technical excellence, treasuring our global vision and our design culture. We are committed to taking care of all stages of the work in detail and to clearly communicate the origin of our products, ensuring maximum respect and transparency towards retailers and end consumers.

Whoever chooses Ceramiche Caesar is therefore sure that they are purchasing Italian products made from safe raw materials, by a highly qualified workforce that operates in the best possible working conditions, using processes with a reduced environmental impact.

Depuis 1988, chez Ceramiche Caesar, nous produisons du grès cérame de très bonne qualité, rigoureusement « Made in Italy », issu de technologie à l'avant-garde et d'investissements constants, pour vous proposer des produits sûrs et durables, conçus dans le respect de l'environnement et des personnes qui travaillent avec nous.

Nous visons l'excellence esthétique et technique, en exploitant notre vision globale et notre culture du design. Nous nous engageons à soigner en détail toutes les phases de notre travail et à communiquer clairement l'origine de nos produits, garantissant le maximum de respect et transparence envers les revendeurs et les clients finaux.

Choisir Ceramiche Caesar, cela signifie être certain d'opter pour des produits italiens, réalisés avec des matières premières sûres, par des ouvriers très qualifiés qui travaillent dans des conditions de travail optimales, et dont les processus ont un impact environnemental réduit.

Seit 1988 produzieren wir von Ceramiche Caesar Feinsteinzeug von höchster Qualität, und ausschließlich „Made in Italy“. Ergebnis von Technologien, die Maßstäbe setzen, und von kontinuierlichen Investitionen, um Ihnen stets sichere und ökologisch nachhaltige Produkte zu bieten. Die wir mit Rücksicht auf die Umwelt und auf die Personen, die mit uns arbeiten, entwickeln.

Unserer globalen Vision und unserer Designkultur entsprechend streben wir neben technischer Exzellenz auch ästhetische Vollkommenheit an. Wir führen alle Arbeitsphasen detailgenau aus und geben stets die Herkunft unserer Produkte an. Das ist eine Garantie für Respekt und Transparenz gegenüber unseren Händlern und Endverbrauchern.

Wer sich für Ceramiche Caesar entscheidet, hat damit die Gewissheit, italienische Produkte aus sicheren Rohstoffen zu erhalten, die von hochqualifiziertem Personal unter bestmöglichen Arbeitsbedingungen und mit umweltschonenden Verfahren hergestellt werden.

Nачиная с 1988 года, мы, компания Ceramiche Caesar, производим керамогранит высочайшего качества, строго соответствующего концепции «Made in Italy», и являющегося плодом передовых технологий и постоянных инвестиций, направленных на то, чтобы обеспечить клиенту безопасные и экологически устойчивые продукты, которые были разработаны при соблюдении принципа бережного отношения к окружающей среде и уважительного отношения к нашим сотрудникам.

Наша цель - достичь эстетического и технического совершенства, придать драгоценную окантовку нашему глобальному видению и нашей культуре дизайна. Мы берем на себя обязательство заботиться в деталях о всех этапах производственного процесса и четко заявлять о происхождении наших продуктов, гарантируя максимальное уважение и прозрачность дилерам и конечным потребителям.

Покупатель, выбирающий продукцию Ceramiche Caesar, уверен в том, что он покупает итальянский продукт, изготовленный из безопасных сырьевых материалов высококвалифицированными специалистами, работающими в максимально улучшенных условиях и опирающимися на производственные процессы, которые оказывают низкое отрицательное влияние на окружающую среду.

• CÆSAR •
CERAMICHE

http://www.caesar.it - e-mail: info@caesar.it



LAYERS

— DESIGN & MATERIAL CONNECTION

◆ CÆSAR ◆
C E R A M I C H E

Ceramiche Caesar S.p.A.

Via Canaletto, 49 - 41042 Spezzano di Fiorano - Modena - Italy

Tel. +39 0536 817111 - Fax +39 0536 817298 - 817300

www.caesar.it - info@caesar.it